

INSTRUCCIONES PARA LA CORRECTA INSTALACIÓN DE MANGUERAS

7 CONSEJOS PRÁCTICOS
PARA ALARGAR LA VIDA
DE UNA INSTALACIÓN DE
MANGUERAS FARMA

1. INSTALACIÓN LIMPIA

Emplee codos y complementos. Su instalación estará más ordenada y despejada

CORRECTO

INCORRECTO

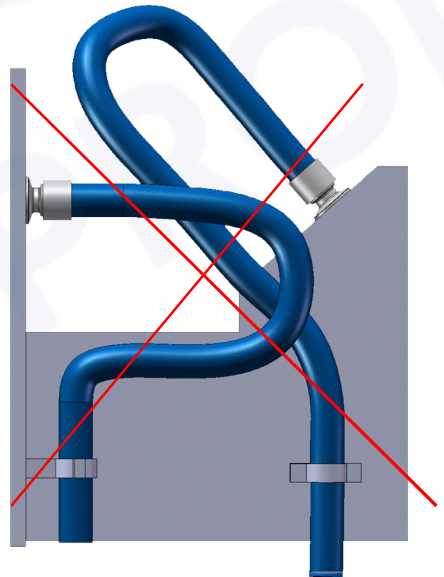
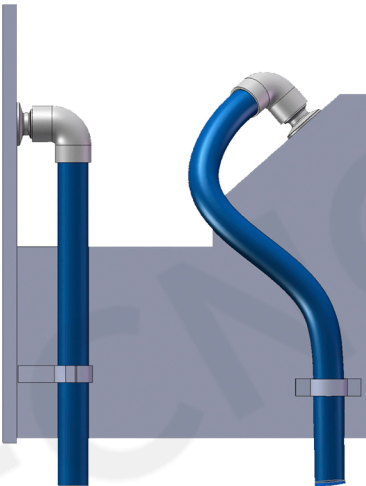

2. RADIO DE CURVATURA

Evite radios de curvatura inferiores a las indicaciones del fabricante de la manguera. Aleje las curvas de los racores todo lo que pueda.

CORRECTO

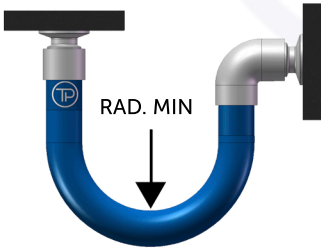

INCORRECTO

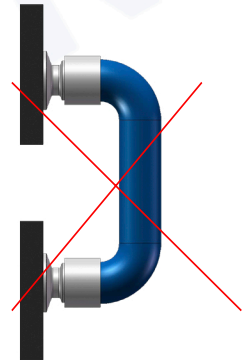
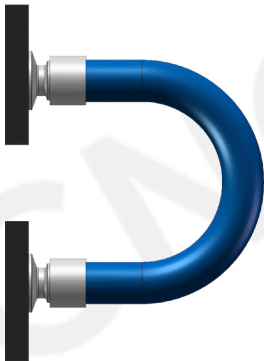

3. LONGITUD ADECUADA

La manguera puede variar su longitud cuando trabaja en aspiración o impulsión. No hay que quedarse corto dimensionando la longitud de la manguera.

CORRECTO



INCORRECTO



4. SOPORTACIÓN

Evite que el peso de la manguera sea aguantado por los racores. Use soportes para aliviar la carga.

CORRECTO



SOPORTE

INCORRECTO



TENSIONES
SOBRE LOS
RACORES

5. MOVIMIENTO

Sujete la manguera para evitar roces y asegurar movimientos controlados.

CORRECTO

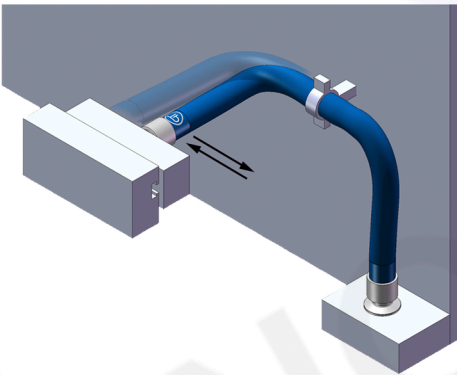

INCORRECTO

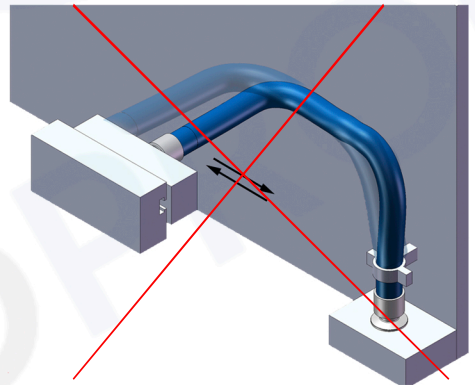

6. TORSIÓN

Evite que la manguera se retuerza sobre sí misma.

CORRECTO



INCORRECTO

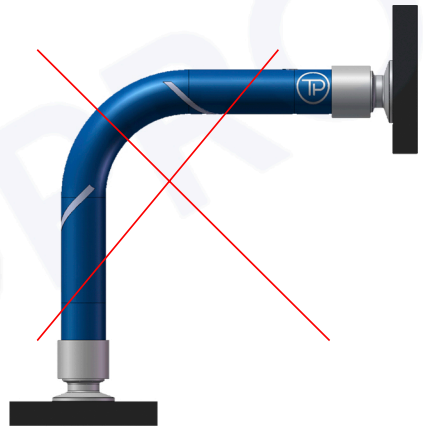

7. ATENCIÓN A LA ZONA RACORADA

La zona más cercana a los racores es la zona crítica. Evite que los racores aguanten peso así como forzar curvas cerca de los mismos.

CORRECTO



INCORRECTO

